

Светильники LED Artus-1.
Серия 04.
Модель: 04.112.10.301; 04.112.10.305; 04.112.10.308.
Руководство по эксплуатации.

1. Общие сведения.

- Светильники мебельные встраиваемые моделей 04.112.10.301, 04.112.10.305, 04.112.10.308 (в дальнейшем просто **светильник**) предназначены для установки в мебель в доме и офисе.
- В светильник установлены 7 светодиодов SMD 2835 LED.
- Корпус светильника изготовлен из пластика, что позволяет напрямую подключать его к электрической сети 220В/50Гц.
- Размеры светильника указаны на Рис.1.



Рис. 1

2. Технические характеристики.

- Напряжение питания 220-240В, 50Гц;
- Мощность 4Вт;
- Кол-во светодиодов 7шт. SMD 2835 LED;
- Угол света 120°;
- Длина кабеля 0,2м;
- Класс защиты от поражения электрическим током II;
- Степень защиты от воздействия окружающей среды IP44*.

№	Модель	Цветовая температура	Световой поток, не менее	Цвет
1	04.112.10.301	3000К	300 Лм	Хром
3	04.112.10.305	3000К	300 Лм	Никель матовый
5	04.112.10.308	3000К	300 Лм	Античная бронза

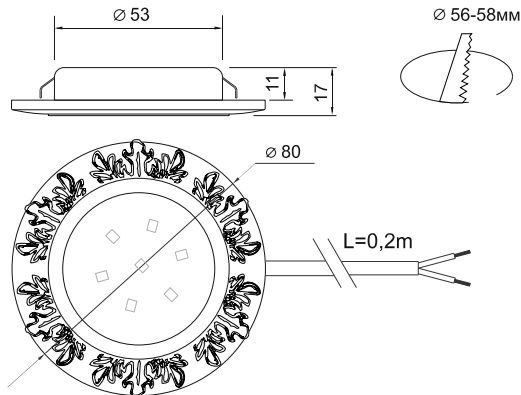
3. Подготовка к работе.

- Распакуйте светильник.
- Просверлите отверстие нужного диаметра (см. рис.1).
- Подключите светильник к заблаговременно проложенным проводам питания, и установите светильник в подготовленное отверстие. **ВНИМАНИЕ!** Установку светильника производить только при отключенной электрической сети.
- **ВНИМАНИЕ!** При установке светильника необходимо обеспечить циркуляцию воздуха, чтобы не допустить перегрева светильника и уменьшения его срока службы (см. рис. 2).



Рис. 2

4. Требования безопасности.

- Установку светильника должен производить только квалифицированный специалист-электрик.
- Установку и обслуживание светильника производить только при отключенной электрической сети.
- Запрещается устанавливать светильник в зоне ванны и над ней, в зоне действия душа (зоны 0 и 1 в ванной комнате).
- В случае обнаружения неисправности светильника немедленно прекратить эксплуатацию, отключить электропитание и обратиться к специалисту.
- Категорически запрещается самостоятельно разбирать и ремонтировать светильник.

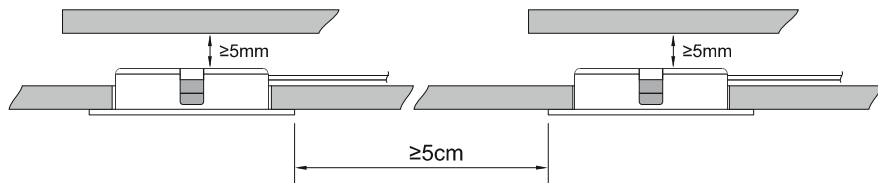